

VANNE A SPHERE LAITON MALE/MALE PN40/25 POIGNÉE INOX

DESCRIPTION

- Vanne de sectionnement à tournant sphérique femelle - femelle avec presse étoupe et axe inéjectable
- Vanne à passage intégral, manœuvre quart de tour par poignée plate ou papillon réversible
- Corps externe nickelé
- Taraudage brossé



APPLICATION

- Services généraux - tous fluides compatibles
- Distribution d'eau potable
- Bâtiment
- Arrosage - Irrigation
- Industrie sauf vapeur

SPÉCIFICATIONS MATIÈRES

DESCRIPTION	MATIÈRES
Coprs	Laiton CW617N-DW matricé à chaud nickelé sauf taraudage
Sphère	Laiton CW614N matricé à chaud - Chromée dure
Axe, presse étoupe, écrou	Laiton CW614N
Joint de sphère et de presse étoupe	P.T.F.E.
O-Ring	NBR
Poignée plate	Inox 304 avec gaine plastique rouge

CONFORMITÉ AUX NORMES ET AGRÉMENTS

- Certification EN ISO 9001-2000
- ACS N° 18 ACC LY 756
- Directive 2014/68/UE: produit exclus (article1, §2b)

SPÉCIFICATIONS TECHNIQUES

- Température maximale de service : -10/+110°C
- Taraudage : BSP cylindrique ISO 228/1

Les informations contenues dans cette fiche produit sont données à titre indicatif et sous réserve de modifications éventuelles sans préavis.

CARACTÉRISTIQUES DIMENSIONNELLES

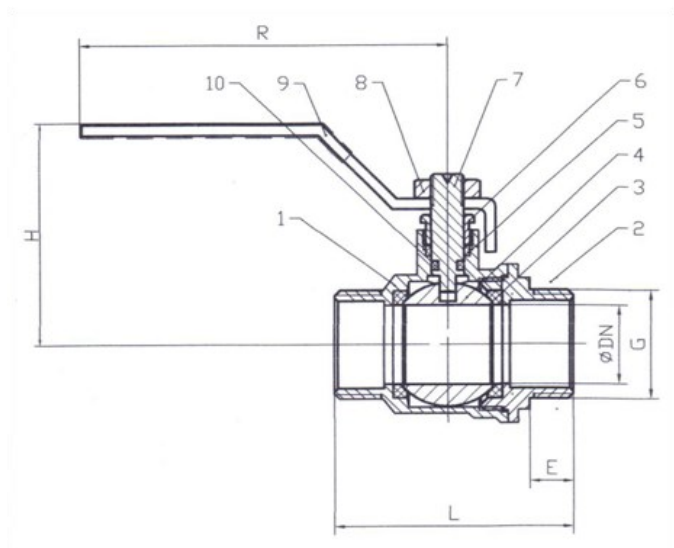

1. Corps
2. Embout
3. Siège
4. Sphère
5. Joints
6. Presse Etoupe
7. Axe
8. Ecrou
9. Poignée
10. O-ring

RÉFÉRENCE ADG	DN	PN	PN	L (MM)	E (MM)	R (MM)	H (MM)	POIDS (Kg)
203LI-8	1/4"	9	40	46	9.5	80	37	0.10
203LI-12	3/8"	11	40	49	10.5	80	39	0.12
203LI-15	1/2"	14	40	56	11.5	92	47	0.18
203LI-20	3/4"	19	40	64	13	92	52	0.25
203LI-26	1"	23	32	72	14.5	108	58	0.26
203LI-33	1"1/4	29	25	85	15	125	72	0.84
203LI-40	1"1/2	37	25	99	17	125	76	0.85
203LI-50	2"	45	25	113	18	144	90	1.33

Diamètre	1/4"	3/8"	1/2"	3/4"	1"	1"1/4	1"1/2	2"
Passage (mm)	9	11	14	19	23	29	37	45
PFA (bar)	40	40	40	40	32	25	25	25

Les informations contenues dans cette fiche produit sont données à titre indicatif et sous réserve de modifications éventuelles sans préavis.

RECOMMANDATIONS : Les avis et conseils, les indications techniques, les offres que nous pouvons être amenés à donner ou à faire n'impliquent de notre part aucune garantie. Il n'est pas de notre ressort d'apprécier les cahiers des charges ou descriptifs fournis.

Il appartient au client de vérifier l'adéquation entre le choix du matériel et les conditions réelles d'utilisation.

Lors de vos achats, vérifier que la présente fiche produit est bien la plus récente.



Réf : 203LI
Ind : 06
Date : 03/23